

## PRÜFTECHNIK

# STUHLVERMESSUNGSPRÜFSTAND CMD NACH ISO 24496 UND EN 1335-1

TEST AND INSPECTION TECHNOLOGY  
CHAIR MEASUREMENT TEST STAND  
CMD ACCORDING TO ISO 24496 AND EN 1335-1

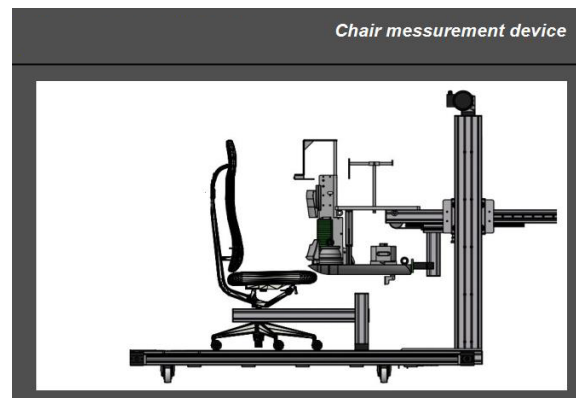
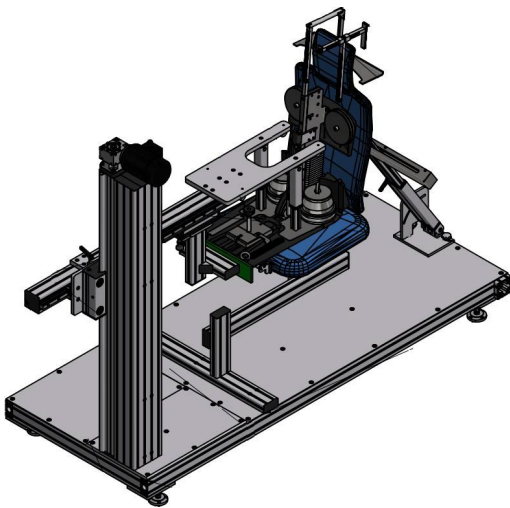

Error communication to PLC

### 6.3.1.2 Messergebnisse

6.3.1.2 sequenz 1	6.3.1.2 sequenz 2	6.3.1.2 sequenz 3	6.3.1.2 sequenz 4	6.3.1.2 sequenz 5
gamma 1 0,00	gamma 2 0,00	gamma 3 0,00	gamma 4 0,00	gamma 5 0,00
e(alpha) 1 0,00	e(alpha) 2 0,00	e(alpha) 3 0,00	e(alpha) 4 0,00	e(alpha) 5 0,00
6.3.1.2 sequenz 6	6.3.1.2 sequenz 7	6.3.1.2 sequenz 8	6.3.1.2 sequenz 9	
gamma 6 0,00	gamma 7 0,00	gamma 8 0,00	gamma 9 0,00	
e(alpha) 6 0,00	e(alpha) 7 0,00	e(alpha) 8 0,00	e(alpha) 9 0,00	
				e(min) 0,00 °
				e(max) 0,00 °

Winkelmessung durchgeführt, weiter mit nächstem Schritt

zurück      quitt      <      >

Unser Stuhlvermessungsprüfstand nach ISO 24496 sowie EN1335-1 ermöglicht Ihnen die vorgeschriebenen Prüfungen der Norm hochgenau durchzuführen.

Das Absetzen der CMD erfolgt mit unserer eigenentwickelten Absetzvorrichtung wodurch eine sehr hohe Reproduzierbarkeit der Messungen erreicht wird.

Die Messungen der Winkel erfolgt elektronisch mit Hilfe von elektronischen Winkelmessgeräten. Sämtliche auszuführende Prüfschritte werden normenkonform auf dem Touch-Display ausgegeben und die elektronisch erfassten Messwerte werden automatisch in die Dokumentation eingetragen.

*Our chair measurement test bench according to ISO 24496 and EN1335-1 enables you to carry out the prescribed tests of the standard with high precision.*

*The settling of the CMD is carried out with our self-developed settling device whereby a very high reproducibility of the measurements is achieved.*

*The measurements of the angles are carried out electronically with the help of high-precision electronic angle gauges. All test steps to be performed are output in compliance with the standard on the touch display and the electronically recorded measured values are automatically entered in.*



Prisma für Prüfobjektfixierung  
| Prism for test object fixation



Ausrichtungszangen für Objektausrichtung  
| Alignment piers for object alignment



Automatische Messung der Winkel  
| Automatic measurement of the angles